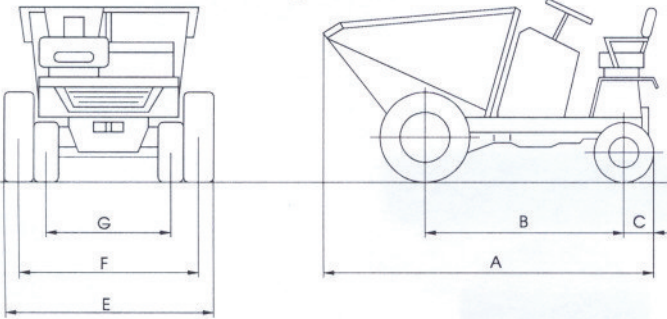

TIPO	DENOMINACIÓN COMERCIAL	NÚMERO BASTIDOR
D 150 RMA	D 150 RMA	14162705

CONTRASEÑA DE HOMOLOGACIÓN: EXENTO

OBSERVACIONES: AUTOPROPULSADO

ESQUEMA	DIMENSIONES
	<p>A - 2560 mm Longitud máxima B - 1440 mm Distancia entre ejes extremos C - 290 mm Voladizo trasero E - 1570 mm Anchura máxima F - 1360 mm Vía anterior G - 1080 mm Vía posterior</p>

PESOS TÉCNICOS MÁXIMOS ADMISIBLES/PESOS MÁXIMOS AUTORIZADOS

TARA:	1360 kg
P.T.M.A./P.M.A.:	2930 kg
P.T.M.A./P.M.A. primer eje:	2150 kg
P.T.M.A./P.M.A. segundo eje:	800 kg

BASTIDOR

Tipo: rígido

MOTOR

Marca:	Hatz
Modelo:	1D90Z
Potencia fiscal:	4.15 CVF
Potencia nominal:	11 kW
Combustible:	Diesel
Nº de cilindros:	1
Diámetro:	104 mm
Carrera:	85 mm
Cilindrada:	722 cc
Sistema de refrigeración:	Por aire

EMBRAGUE

Tipo: Monodisco en seco

ASIENTOS

Número: 1

TRANSMISIÓN

 Tipo: Mecánico
 Mando: Manual por palanca
 Nº de relaciones:

SISTEMA DE FRENADO

 De servicio: Mecánico
 (op.hidráulico)
 De estacionamiento: mecánico

EJES

Número: 2

NEUMÁTICOS

Número: 2+2

Dimensiones:

Eje delantero: 7.50-16

 Eje trasero: 145 R-13
 (Op. 155 SR 13)
 (Op. 5.00-12 TT) o
 (Op. 6.5/80-12 TT)

OBSERVACIONES:

Velocidad máxima por construcción = 24 km/h.

Esta máquina es conforme a las Directivas Europeas de Seguridad en Máquinas (RD 1435/92 Y 56/95).

El sistema de frenado es conforme a UNE EN ISO 3450:1996

Este vehículo cumple con el Rgto. Gral. de Vehículos RD 2822/98.

Manresa, a 9 de julio 2.009



Director Postventa