

AUTOMÓVILES UTILITARIOS S.A

FICHA REDUCIDA PARA VEHÍCULO ESPECIAL

MARCA: AUSA

TIPO	DENOMINACIÓN COMERCIAL	NÚMERO BASTIDOR
VOLQUETE COMPACTO	150DH	092.15098

CONTRASEÑA DE HOMOLOGACIÓN: EXENTO

OBSERVACIONES: AUTOPROPULSADO

ESQUEMA

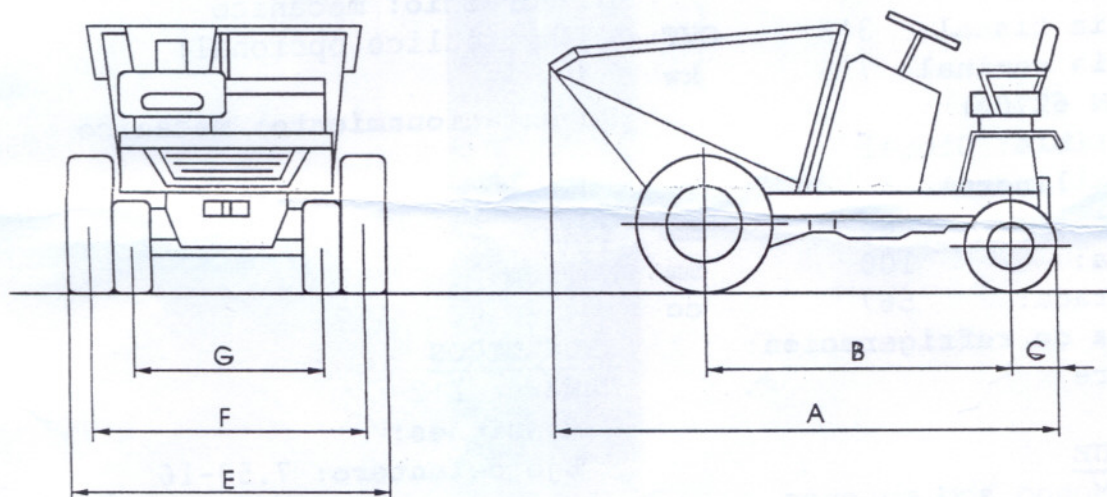

DIMENSIONES

A -	2350	mm	Longitud máxima
B -	1440	mm	Distancia entre ejes extremos
C -	290	mm	Voladizo trasero
E -	1570	mm	Anchura máxima
F -	1360	mm	Vía anterior
G -	1080	mm	Vía posterior

PESOS TÉCNICOS MÁXIMOS ADMISIBLES/PESOS MÁXIMOS AUTORIZADOS

TARA:	950	kg
P.T.M.A./P.M.A.:	2525	kg
P.T.M.A./P.M.A. primer eje:	2150	kg
P.T.M.A./P.M.A. segundo eje:	800	kg

BASTIDOR

Tipo: rígido

MOTOR

Marca: Deutz-Diter

Modelo: LKS

Potencia fiscal: 3'6

Potencia nominal: 7'5

(s/ DIN 6270B)

Combustible: Diesel

Nº de cilindros: 1

Diámetro: 85

Carrera: 100

Cilindrada: 567

Sistema de refrigeración:

por aire

EMBRAGUE

Tipo: Monodisco en seco

ASIENTOS

Número: 1

CAJA DE CAMBIOS

Tipo: mecánico

Mando: manual por palanca

Nº de relaciones: 4+4

SISTEMA DE FRENADO

De servicio: mecánico

(hidráulico opcional)

De estacionamiento: mecánico

EJES

Número: 2

NEUMÁTICOS

Número: 2+2

Dimensiones:

Eje delantero: 7.50-16

Eje trasero: 145 R-13

OBSERVACIONES: Velocidad inferior a 25 km/h .

Esta máquina es conforme a las Directivas Europeas de Seguridad en Máquinas (RD 1435/92).

Exención de Homologación del Ministerio de Industria...



Manresa, a

18 de Febrero

de 199_8

Enric Perramón
AUTOMÓVILES UTILITARIOS, S. A.