

		BPU 2540A
Nº de ítem		0008758 ...
Marcha de avance y retroceso	m/min:	24
Rendimiento superficial	m ² /h:	576
Peso de servicio	kg:	140
Transmisión de fuerza		Del motor de accionamiento directamente via embrague centrífugo y correa en V a la unidad excitadora
Excitador		
Vibraciones	min ⁻¹ (Hz):	ca. 5400 (90)
Fuerza centrífuga	kN:	25
Aceite lubricante		Fuchs Titan Unic 10W40 MC (SAE 10W40)
Cantidad de aceite	l:	0,6
Motor de accionamiento		Motor de gasolina de cuatro tiempos monocilíndrico refrigerado por aire con starter reversible
Cilindrada	cm ³ :	163
Número de revoluciones del motor	min ⁻¹ :	2800
Potencia nominal (*)	kW (PS):	3,1 (4,2)
Combustible		Gasolina
Consumo de combustible	l/h:	0,8
Contenido del tanque	l:	3,7
Aceite lubricante		Fuchs Titan Unic 10W40 MC (SAE 10W40)
Cantidad de aceite	l:	0,6
Circuito de manejo hidráulico		
Aceite hidráulico		Fuchs Renolin MR 520
Cantidad de aceite	l:	0,4

(*) Corresponde a la potencia útil instalada de acuerdo a la Directriz 2000/14/EG.

El nivel de presión acústica en el lugar de trabajo del operario, determinado según la Directiva EN ISO 11204, es de $L_{pA} = 89$ dB(A).

El valor efectivo medio ponderado de la aceleración, establecido según la directiva EN 1033 es de 10 m/s².

El nivel de emisión sonora ha sido establecido con el equipo en marcha sobre grava partida y con el motor girando al número de revoluciones nominal.

Campos de aplicación

Plancha vibratoria óptimamente apropiada para la compactación de todo tipo suelos en espacios angostos gracias a su escaso ancho y al cambio de dirección de marcha infinitamente variable. Ejemplos de aplicaciones podrían ser trabajos de compactación en zanjas para cables, bandas laterales en trabajo de remiendo o bacheo en capas asfálticas como también para todos aquellos trabajos de compactación para los cuales no vale pena utilizar máquinas de mayor tamaño.

Dimensiones

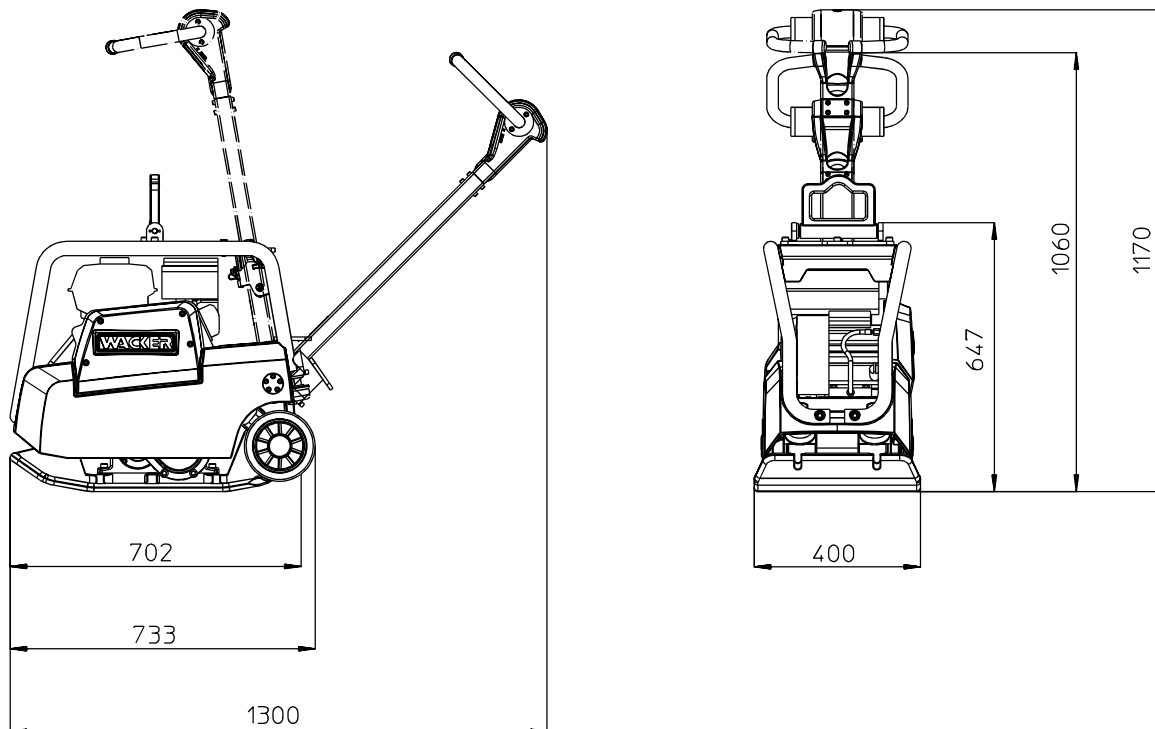

Angulo maximo de inclinación permisible

